

Bedienungsanleitung	de
Operating instructions	en
Mode d'emploi	fr
Manual de instrucciones	es
Istruzioni d'uso	it
Gebruiksaanwijzing	nl
Brugsanvisning	da
Bruksanvisning	no
Bruksanvisning	sv
Käyttöohje	fi
Manual de instruções	pt
Οδηγίες χρήσεως	el
Használati utasítás	hu
Návod k obsluze	cs
Návod na obsluhu	sk
Instrukcja obsługi	pl
Upute za uporabu	hr
Navodila za uporabo	sl
Ръководство за обслужване	bg
Инструкция по експлуатации	ru
Lietošanas pamācība	lv
Instrukcija	lt
Kasutusjuhend	et
取扱説明書	ja
사용설명서	ko
操作說明書	zh

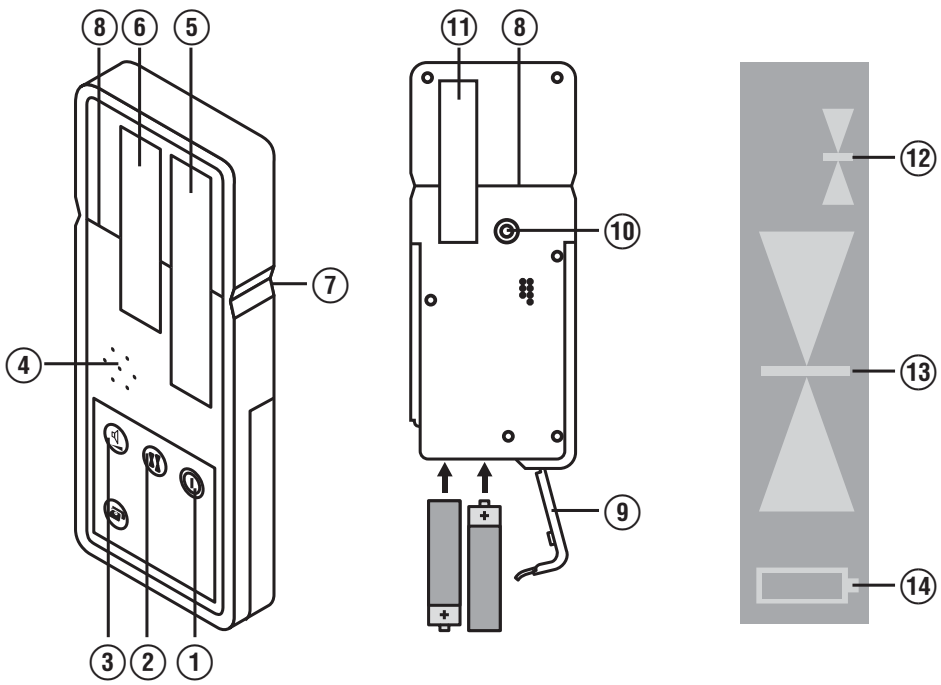



Τηλεχειριστήριο / δέκτης λείζερ PMA 30

Πριν από τη θέση σε λειτουργία διαβάστε οπωσδήποτε τις οδηγίες χρήσης.

Φυλάσσετε τις παρούσες οδηγίες χρήσης πάντα στη συσκευή.

Όταν δίνετε τη συσκευή σε άλλους, βεβαιωθείτε ότι τους έχετε δώσει και τις οδηγίες χρήσης.

Πίνακας περιχομένων	Σελίδα
1 Γενικές υποδείξεις	69
2 Περιγραφή	70
3 Τεχνικά χαρακτηριστικά	70
4 Υποδείξεις για την ασφάλεια	71
5 Θέση σε λειτουργία	72
6 Χειρισμός	72
7 Φροντίδα και συντήρηση	73
8 Διάθεση στα απορρίμματα	73
9 Εγγύηση κατασκευαστή, συσκευές	74
10 Υπόδειξη FCC (ισχύει στις ΗΠΑ)	74
11 Δήλωση συμμόρφωσης ΕΚ (πρωτότυπο)	75

1 Οι αριθμοί παραπέμπουν σε εικόνες. Στις αναδιπλωμένες σελίδες των εξώφυλλων θα βρείτε τις εικόνες που αναφέρονται στο κείμενο. Κρατήστε τις σελίδες αυτές ανοιχτές, ενώ μελετάτε τις οδηγίες χρήσης. Στο κείμενο των παρόντων οδηγιών χρήσης, με τον όρο «η συσκευή» αναφερόμαστε πάντα στο δέκτη λείζερ PMA 30.

Εξαρτήματα συσκευής **1**

Δέκτης λείζερ PMA 31

- 1 Πλήκτρο ON/OFF
- 2 Πλήκτρο για τη ρύθμιση της επιλεγμένης ανοχής (βασική ή λεπτομερή)
- 3 Πλήκτρο για τη ρύθμιση του ηχητικού σήματος
- 4 Ανοιγμα εξόδου για το ηχητικό σήμα
- 5 Πεδίο λήψης
- 6 Πεδίο ενδείξεων μπροστά
- 7 Εγκοπή σήμανσης
- 8 Επίπεδο αναφοράς
- 9 Καπάκι μπαταρίας
- 10 Εσωτερικό σπείρωμα για στερέωση του δέκτη
- 11 Πεδίο ενδείξεων πίσω
- 12 Ενδειξη της επιλεγμένης ανοχής (βασική ή λεπτομερή)
- 13 Ενδειξη της θέσης του δέκτη ως προς το επίπεδο του λείζερ
- 14 Ενδειξη κατάστασης μπαταρίας

1 Γενικές υποδείξεις

1.1 Λέξεις επισήμανσης και η σημασία τους

ΚΙΝΔΥΝΟΣ

Για μια άμεση επικίνδυνη κατάσταση, που οδηγεί σε σοβαρό ή θανατηφόρο τραυματισμό.

ΠΡΟΕΙΔΟΠΟΙΗΣΗ

Για μια πιθανόν επικίνδυνη κατάσταση, που μπορεί να οδηγήσει σε σοβαρό ή θανατηφόρο τραυματισμό.

ΠΡΟΣΟΧΗ

Για μια πιθανόν επικίνδυνη κατάσταση, που ενδέχεται να οδηγήσει σε τραυματισμό ή υλικές ζημιές.

ΥΠΟΔΕΙΞΗ

Για υποδείξεις χρήσης και άλλες χρήσιμες πληροφορίες.

1.2 Επεξήγηση εικονοσυμβόλων και λοιπών υποδείξεων

Σύμβολα προειδοποίησης



Προειδοποίηση για κίνδυνο γενικής φύσης

el

Σύμβολα



Πριν από τη χρήση διαβάστε τις οδηγίες χρήσης



Διαθέστε τα απορρίμματα για ανακύκλωση

Σημείο αναγραφής στοιχείων αναγνώρισης στη συσκευή

Η περιγραφή τύπου και ο κωδικός σειράς βρίσκονται στην πινακίδα τύπου του εργαλείου σας. Αντιγράψτε αυτά τα στοιχεία στις οδηγίες χρήσης και αναφέρετε πάντα αυτά τα στοιχεία όταν απευθύνεστε στην αντιπροσωπεία μας ή στο σέρβις.

Τύπος:

Αρ. σειράς:

2 Περιγραφή

2.1 Κατάλληλη χρήση

Ο δέκτης λέιζερ PMA 30 της Hitli προορίζεται για την ανίχνευση ακτίνων λέιζερ στο λέιζερ προβολής γραμμών PML 32-R.

Από τη συσκευή και τα βοηθητικά της μέσα ενδέχεται να προκληθούν κίνδυνοι, όταν ο χειρισμός της γίνεται με ακατάλληλο τρόπο από μη εκπαιδευμένο προσωπικό ή όταν δεν χρησιμοποιούνται με κατάλληλο τρόπο.

Δεν επιτρέπονται οι παραποιήσεις ή οι μετατροπές στη συσκευή.

Ακολουθήστε όσα αναφέρονται στις οδηγίες χρήσης για τη λειτουργία, τη φροντίδα και τη συντήρηση.

Λάβετε υπόψη σας τις περιβαλλοντικές επιδράσεις. Μη χρησιμοποιείτε τη συσκευή, όπου υπάρχει κίνδυνος πυρκαγιάς ή εκρήξεων.

2.2 Έκταση παράδοσης δέκτη λέιζερ

- 1 Δέκτης λέιζερ
- 1 Οδηγίες χρήσης
- 2 Μπαταρίες
- 1 Πιστοποιητικό κατασκευαστή

2.3 Έκταση παράδοσης PML 32-R με δέκτη λέιζερ

- 1 Λέιζερ προβολής γραμμών PML 32-R
- 1 Γυαλιά λέιζερ
- 1 Θήκη λέιζερ προβολής γραμμών
- 4 Μπαταρίες
- 1 Πιστοποιητικό κατασκευαστή λέιζερ προβολής γραμμών
- 1 Κλέμα οροφής
- 1 Μαγνητική βάση
- 1 Οδηγίες χρήσης PML 32-R
- 1 Στόχος PRA 50/51
- 2 Μαρκασδόροι
- 1 Περιστρεφόμενος δίσκος PMA 77
- 1 Δέκτης λέιζερ PMA 30
- 1 Οδηγίες χρήσης PMA 30
- 1 Θήκη δέκτη λέιζερ
- 2 Μπαταρίες
- 1 Πιστοποιητικό κατασκευαστή PMA 30

3 Τεχνικά χαρακτηριστικά

Διατηρούμε το δικαίωμα τεχνικών τροποποιήσεων!

Εύρος λειτουργίας (διάμετρος)	2...30 m (6 έως 100 ft)
Περιοχή ενδειξων επιπέδου λέιζερ (10 m/ 30 ft)	Λεπτομερής: ± 0,8 mm (0.03 in)Στάνταρ: ± 2 mm (0.08 in)
Ηχητικός σηματοδότης	2 επίπεδα έντασης ήχου με δυνατότητα σίγασης
Οθόνι υγρών κρυστάλλων	Εκατέρωθεν
Παράθυρο περιοχής λήψης	80 mm (2 3/4 in)
Ένδειξη κέντρου από άνω ακμή περιβλήματος	50 mm (2 in)
Εγκοπές σήμανσης (κέντρο)	Στις δύο πλευρές
Αυτόματη απενεργοποίηση δέκτη	χωρίς ανίχνευση: 30 min
Διαστάσεις	165 mm X 67 mm X 24 mm (6.5" X 2.6" X 0.9")
Βάρος	μαζί με την μπαταρία: 0,2 kg (0.4 lbs)

Τροφοδοσία ρεύματος	Μπαταρίες AA: 2
Διάρκεια λειτουργίας	Μπαταρία αλκαλίου-μαγγανίου, Θερμοκρασία +20 °C (+68 °F): 50 h
Θερμοκρασία λειτουργίας	-20...+50 °C (-4 έως 122°F)
Θερμοκρασία αποθήκευσης	-30...+60 °C (-22 έως 140°F)
Κατηγορία προστασίας	IP 56 σύμφωνα με IEC 529
Σπείρωμα δέκτη	μετρικό: 5 X 10 mm (0.4 in)

4 Υποδείξεις για την ασφάλεια

4.1 Βασικές επισημάνσεις για την ασφάλεια

Εκτός από τις υποδείξεις για την ασφάλεια που υπάρχουν στα επιμέρους κεφάλαια αυτών των οδηγιών χρήσης, πρέπει να τηρείτε πάντοτε αυστηρά τις οδηγίες που ακολουθούν.

4.2 Γενικά μέτρα ασφαλείας

- Κρατάτε άλλα πρόσωπα, ιδίως παιδιά, μακριά από το χώρο εργασίας.
- Ελέγξτε τη συσκευή πριν από τη χρήση. Εάν η συσκευή έχει υποστεί ζημιά, αναθέστε την επισκευή της σε ένα σέρβις της Hilti.
- Αναθέστε την επισκευή της συσκευής σε ένα Service-Center της Hilti.
- Μην καθιστάτε ανενεργά τα συστήματα ασφαλείας και μην απομακρύνετε τις πινακίδες υποδείξεων και προειδοποιήσεων.
- Μετά από πτώση ή άλλες μηχανικές επιδράσεις πρέπει να ελέγξετε τη συσκευή σε ένα Service-Center της Hilti.
- Σε περίπτωση χρήσης με αντάπτορες βεβαιωθείτε ότι η συσκευή είναι καλά βιδωμένη.
- Για να αποφύγετε εσφαλμένες μετρήσεις πρέπει να διατηρείτε καθαρό το πεδίο λήψης.
- Παρόλο που η συσκευή έχει σχεδιαστεί για σκληρή χρήση σε εργοτάξια, θα πρέπει να χρησιμοποιείται σχολαστικά, όπως και κάθε οπτικός και ηλεκτρικός εξοπλισμός (κιάλια, γυαλιά, φωτογραφικές μηχανές).
- Παρόλο που η συσκευή είναι προστατευμένο από την εισχώρηση σκόνης, θα πρέπει να τη στεγνώνετε πριν την τοποθετήσετε στη συσκευασία μεταφοράς της.
- Κρατήστε το εργαλείο όσο το δυνατόν πιο μακριά από τα αυτιά, για να αποφύγετε βλάβες στην ακοή.

4.2.1 Ηλεκτρικά μέρη



- Οι μπαταρίες δεν επιτρέπεται να καταλήξουν σε χέρια παιδιών.
- Μην υπερθερμαίνετε τις μπαταρίες και μην τις ρίχνετε στη φωτιά. Οι μπαταρίες μπορεί να εκραγούν ή μπορεί να απελευθερωθούν τοξικές ουσίες.
- Μη φορτίζετε τις μπαταρίες.
- Μην κολλάτε τις μπαταρίες στη συσκευή.
- Μην αποφορτίζετε τις μπαταρίες βραχυκυκλώνοντας τις, ενδέχεται να υπερθερμανθούν και να προκαλέσουν εύφλεκτες φυσαλίδες.
- Μην ανοίγετε τις μπαταρίες και μην τις εκθέτετε σε υπερβολική μηχανική επιβάρυνση.

4.3 Κατάλληλη διεύθυνση και οργάνωση χώρων εργασίας

- Στις εργασίες εγκατάστασης αποφεύγετε να παίρνετε αφύσικες στάσεις με το σώμα σας όταν βρίσκεστε επάνω σε σκάλες. Φροντίστε να έχετε καλή ευστάθεια και διατηρείτε πάντα την ισορροπία σας.
- Μετρήσεις μέσα από γυάλινα τζάμια ή άλλα αντικείμενα μπορεί να παραποιήσουν το αποτέλεσμα της μέτρησης.
- Χρησιμοποιείτε τη συσκευή μόνο εντός των καθορισμένων ορίων χρήσης.

4.4 Ηλεκτρομαγνητική συμβατότητα

Παρόλο που η συσκευή ανταποκρίνεται στις αυστηρές απαιτήσεις των ισχυόντων οδηγιών, η Hilti δεν μπορεί να αποκλείσει το ενδεχόμενο να δεχτεί παρεμβολές από έντονη ακτινοβολία, γεγονός που μπορεί να προκαλέσει δυσλειτουργίες. Σε αυτήν την περίπτωση ή σε περίπτωση άλλων αμφιβολιών, πρέπει να πραγματοποιούνται δοκιμαστικές μετρήσεις. Η Hilti δεν μπορεί επίσης να αποκλείσει ότι δε θα προκληθούν παρεμβολές σε άλλες συσκευές (π.χ. συστήματα πλοήγησης αεροπλάνων).

el

5 Θέση σε λειτουργία



5.1 Τοποθέτηση μπαταριών 1

ΠΡΟΣΟΧΗ

Μη χρησιμοποιείτε μπαταρίες που έχουν υποστεί ζημιά.

ΚΙΝΔΥΝΟΣ

Μη χρησιμοποιείτε ταυτόχρονα καινούργιες και παλιές μπαταρίες. Μη χρησιμοποιείτε μπαταρίες διαφορετικών κατασκευαστών ή με διαφορετικές περιγραφές τύπου.

1. Αφαιρέστε τις μπαταρίες από τη συσκευασία και τοποθετήστε τις κατευθείαν στη συσκευή (9).
ΥΠΟΔΕΙΞΗ Επιτρέπεται να χρησιμοποιείτε τη συσκευή μόνο με τις μπαταρίες που προτείνονται από τη Hilti.
2. Ελέγξτε εάν είναι σωστά στραμμένοι οι πόλοι σύμφωνα με τις υποδείξεις στην κάτω πλευρά κάθε συσκευής.

6 Χειρισμός

6.1 Ενεργοποίηση και απενεργοποίηση συσκευής 1

Πατήστε το πλήκτρο ON/OFF (1).

6.2 Εργασία με το δέκτη

Ο δέκτης PMA 30 μπορεί να χρησιμοποιηθεί για αποστάσεις έως 30m. Η ένδειξη της ακτίνας λέιζερ γίνεται οπτικά και ηχητικά.

6.2.1 Εργασία με τη συσκευή με το οριζόντιο λέιζερ προβολής γραμμών 1

1. Θέστε σε λειτουργία το δέκτη PMA 30 με το πλήκτρο on/off (1).
2. Κρατήστε το δέκτη PMA 30 στην ακτίνα λέιζερ έτσι ώστε το παράθυρο λήψης να είναι κάθετο προς το επίπεδο της γραμμής. Η ένδειξη γίνεται οπτικά και ηχητικά.
ΥΠΟΔΕΙΞΗ Εάν το παράθυρο λήψης δεν είναι κάθετο προς το επίπεδο της γραμμής, μπορεί οι μετρήσεις να είναι λανθασμένες.

6.2.2 Εργασία με την κάθετη γραμμή 1

1. Βεβαιωθείτε ότι η κάθετη γραμμή προβάλλεται κατακόρυφα στον τοίχο (ή στην επιφάνεια ανίχνευσης).
ΥΠΟΔΕΙΞΗ Εάν η κάθετη γραμμή δεν προβάλλεται κατακόρυφα στον τοίχο ή στην επιφάνεια ανίχνευσης, μπορεί να είναι λανθασμένες οι μετρήσεις.

2. Θέστε σε λειτουργία το δέκτη PMA 30 με το πλήκτρο on/off (1).
3. Κρατήστε το δέκτη PMA 30 στην ακτίνα λέιζερ έτσι ώστε το παράθυρο λήψης να είναι κάθετο προς το επίπεδο της γραμμής. Η ένδειξη γίνεται οπτικά και ηχητικά.
ΥΠΟΔΕΙΞΗ Εάν το παράθυρο λήψης δεν είναι κάθετο προς το επίπεδο της γραμμής, μπορεί οι μετρήσεις να είναι λανθασμένες.

6.3 Ρυθμίσεις

6.3.1 Ρύθμιση ευαισθησίας 2

Επιλέξτε με το πλήκτρο για τη ρύθμιση της περιοχής ένδειξης του επιπέδου του λέιζερ την επιθυμητή ευαισθησία.

ΥΠΟΔΕΙΞΗ

Στην ένδειξη θα εμφανιστεί ένα από τα σύμβολα που υπάρχουν στο σκίτσο. Κατά την ενεργοποίηση της συσκευής είναι επιλεγμένη η πρόχειρη ευαισθησία.

6.3.2 Ρύθμιση έντασης ήχου (προαιρετικός εξοπλισμός) 1

Επιλέξτε με το πλήκτρο για τη ρύθμιση του ηχητικού σήματος την επιθυμητή ένταση ήχου (2).

ΥΠΟΔΕΙΞΗ

Κατά την ενεργοποίηση της συσκευής είναι επιλεγμένη η βασική ένταση ήχου.

Η ένταση ήχου αλλάζει με κάθε πάτημα αυτού του πλήκτρου με τη σειρά κανονική/δυνατή/χωρίς ήχο.

7 Φροντίδα και συντήρηση

7.1 Καθαρισμός και στέγνωμα

1. Απομακρύνετε τη σκόνη από την επιφάνεια φυσώντας τη.
2. Μην ακουμπάτε τα πεδία ενδείξεων ή/και το πάραθυρο λήψης με τα δάκτυλα.
3. Καθαρίζετε μόνο με καθαρό και μαλακό πανί, εάν χρειάζεται, βρέξτε το με καθαρό σιρόπνευμα ή λίγο νερό.

ΥΠΟΔΕΙΞΗ Μην χρησιμοποιείτε άλλα υγρά δεδομένου ότι μπορούν να προκαλέσουν ζημιές στα πλαστικά μέρη.

4. Προσέξτε τις οριακές τιμές της θερμοκρασίας κατά την αποθήκευση του εξοπλισμού σας, ιδιαίτερα το χειμώνα/καλοκαίρι, όταν φυλάτε τον εξοπλισμό σας στο εσωτερικό του αυτοκινήτου (-30 °C έως +60 °C (-22 °F έως +140 °F)).

7.2 Αποθήκευση

Αφαιρέστε από τη συσκευασία τις συσκευές που έχουν βραχεί. Στεγνώστε τις συσκευές, τη συσκευασία μεταφοράς και τα αξεσουάρ (το πολύ στους 40 °C/104°F) και καθαρίστε τα. Συσκευάστε ξανά το εξοπλισμό μόνο όταν έχει στεγνώσει τελείως και στη συνέχεια αποθηκεύστε τον σε στεγνό χώρο.

Μετά από μεγαλύτερη διάρκεια αποθήκευση ή μεταφορά το εξοπλισμό σας, πραγματοποιήστε δοκιμαστική μέτρηση πριν από τη χρήση του.

Παρακαλούμε απομακρύνετε τις μπαταρίες από τη συσκευή σε περίπτωση που πρόκειται να αποθηκεύσετε τη συσκευή για μεγάλο χρονικό διάστημα. Η συσκευή μπορεί να υποστεί ζημιά από τις μπαταρίες.

7.3 Μεταφορά

Χρησιμοποιήστε για τη μεταφορά ή αποστολή του εξοπλισμού σας είτε το βαλιτσάκι αποστολής της Hilti ή ισάξια συσκευασία.

ΚΙΝΔΥΝΟΣ

Αποστέλλετε τη συσκευή πάντα χωρίς τις μπαταρίες/επαναφορτιζόμενες μπαταρίες.

7.4 Υπηρεσία διακρίβωσης Hilti

Σας προτείνουμε να εκμεταλλευτείτε τον τακτικό έλεγχο των συσκευών από την υπηρεσία διακρίβωσης της Hilti, για να μπορείτε να διασφαλίσετε την αξιοπιστία σύμφωνα με τα πρότυπα και τις νομικές απαιτήσεις.

Η υπηρεσία διακρίβωσης της Hilti είναι ανά πάσα στιγμή στη διάθεσή σας, προτείνεται όμως να πραγματοποιείτε βραχυπρόθεσμα τουλάχιστον μία φορά ετησίως.

Στα πλαίσια της υπηρεσίας διακρίβωσης της Hilti βεβαιώνεται, ότι οι προδιαγραφές της ελεγμένης συσκευής αντιστοιχούν την ημέρα του ελέγχου στα τεχνικά στοιχεία των οδηγίων χρήσης.

Σε περίπτωση αποκλίσεων από τα στοιχεία του κατασκευαστή, τα μεταχειρισμένα όργανα μέτρησης ρυθμίζονται εκ νέου. Μετά τη ρύθμιση και τον έλεγχο, τοποθετείται μια πινακίδα διακρίβωσης στη συσκευή και με ένα πιστοποιητικό διακρίβωσης πιστοποιείται γραπτώς ότι η συσκευή λειτουργεί εντός των ορίων που ορίζει ο κατασκευαστής.

Πιστοποιητικά διακρίβωσης απαιτούνται πάντα για επιχειρήσεις που είναι πιστοποιημένες κατά ISO 900X.

Το πλησιέστερο σημείο επικοινωνίας της Hilti σας παρέχει ευχαρίστως περισσότερες πληροφορίες.

8 Διάθεση στα απορρίμματα

ΚΙΝΔΥΝΟΣ

Σε περίπτωση ακατάλληλης απόρριψης του εξοπλισμού μπορούν να παρουσιαστούν τα ακόλουθα:

Κατά την καύση πλαστικών μερών δημιουργούνται τοξικά αέρια, που μπορούν να προκαλέσουν ασθένειες.

Οι μπαταρίες μπορεί να εκραγούν και να προκαλέσουν έτσι δηλητηριάσεις, εγκαύματα, χημικά εγκαύματα ή ρύπανση στο περιβάλλον, όταν υποστούν ζημιά ή εκτεθούν σε υψηλές θερμοκρασίες.

Πετώντας τη συσκευή απλά στα ακουπίδια, επιτρέπετε σε αναρμόδια πρόσωπα να χρησιμοποιήσουν ακατάλληλα τον εξοπλισμό. Ενδέχεται να τραυματιστούν σοβαρά τον εαυτό τους ή τρίτους καθώς και να ρυπάνουν το περιβάλλον.



Οι συσκευές της Hilti είναι κατασκευασμένες σε μεγάλο ποσοστό από ανακυκλώσιμα υλικά. Προϋπόθεση για την επαναχρησιμοποίησή τους είναι ο κατάλληλος διαχωρισμός των υλικών. Σε πολλές χώρες, η Hilti έχει οργανωθεί ήδη ώστε να μπορείτε να επιστρέψετε την παλιά σας συσκευή για ανακύκλωση. Ρωτήστε το τμήμα εξυπηρέτησης πελατών της Hilti ή τον σύμβουλο πωλήσεων.



Μόνο για τις χώρες της ΕΕ

Μην πετάτε τα ηλεκτρονικά όργανα μέτρησης στον κάδο οικιακών απορριμμάτων!

Σύμφωνα με την ευρωπαϊκή οδηγία περί ηλεκτρικών και ηλεκτρονικών συσκευών και την ενσωμάτωσή της στο εθνικό δίκαιο, τα ηλεκτρικά εργαλεία πρέπει να συλλέγονται ξεχωριστά και να επιστρέφονται για ανακύκλωση με τρόπο φιλικό προς το περιβάλλον.



Διαθέτετε τις μπαταρίες στα απορρίμματα σύμφωνα με τις εθνικές διατάξεις

9 Εγγύηση κατασκευαστή, συσκευές

Η Hilti εγγυάται ότι το παραδοθέν εργαλείο είναι απαλλαγμένο από αστοχίες υλικού και κατασκευαστικά σφάλματα. Η εγγύηση αυτή ισχύει μόνο υπό την προϋπόθεση ότι η χρήση, ο χειρισμός, η φροντίδα και ο καθαρισμός του εργαλείου γίνεται σύμφωνα με τις οδηγίες χρήσης της Hilti και ότι διατηρείται το τεχνικό ενιαίο σύνολο, δηλ. ότι με το εργαλείο χρησιμοποιούνται μόνο γνήσια αναλώσιμα, αξεσουάρ και ανταλλακτικά της Hilti.

Η παρούσα εγγύηση περιλαμβάνει τη δωρεάν επισκευή ή τη δωρεάν αντικατάσταση των ελαττωματικών εξαρτημάτων καθ' όλη τη διάρκεια ζωής του εργαλείου. Εξαρτήματα που υπόκεινται σε φυσιολογική φθορά από τη χρήση, δεν καλύπτονται από την παρούσα εγγύηση.

Αποκλείονται περαιτέρω αξιώσεις, εφόσον κάτι τέτοιο δεν αντικείται σε δεσμευτικές εθνικές

διατάξεις. Η Hilti δεν ευθύνεται ιδίως για έμμεσες ή άμεσες ζημιές από ελαττώματα ή επακόλουθα ελαττώματα, απώλειες ή έξοδα σε σχέση με τη χρήση ή λόγω αδυναμίας χρήσης του εργαλείου για οποιοδήποτε σκοπό. Αποκλείονται ρητά προφορικές βεβαιώσεις για τη χρήση ή την καταλληλότητα για συγκεκριμένο σκοπό.

Για την επισκευή ή αντικατάσταση, το εργαλείο ή τα σχετικά εξαρτήματα πρέπει να αποστέλλονται αμέσως μετά τη διαπίστωση του ελαττώματος στο αρμόδιο τμήμα της Hilti.

Η παρούσα εγγύηση περιλαμβάνει όλες τις υποχρεώσεις παροχής εγγύησης από πλευράς Hilti και αντικαθιστά όλες τις προηγούμενες ή σύγχρονες δηλώσεις, γραπτές ή προφορικές συμφωνίες όσον αφορά τις εγγυήσεις.

el

10 Υπόδειξη FCC (ισχύει στις ΗΠΑ)

ΠΡΟΣΟΧΗ

Η παρούσα συσκευή έχει τηρήσει σε δοκιμές τις οριακές τιμές, που καθορίζονται στο κεφάλαιο 15 των κανονισμών FCC για ψηφιακές συσκευές της κατηγορίας Β. Αυτές οι οριακές τιμές προβλέπουν για την εγκατάσταση σε κατοικημένες περιοχές επαρκή προστασία από επιβλαβείς ακτινοβολίες. Συσκευές τέτοιου είδους παράγουν και χρησιμοποιούν υψηλές συχνότητες και μπορούν επίσης να εκπέμπουν αυτές τις συχνότητες. Για αυτόν το λόγο μπορούν να προκαλέσουν παρεμβολές στη λήψη ραδιοσυχνότητων, εάν δεν εγκατασταθούν και τεθούν σε λειτουργία σύμφωνα με τις οδηγίες.

Δεν μπορεί όμως να διασφαλιστεί, ότι σε συγκεκριμένες εγκαταστάσεις δεν θα παρουσιαστούν παρεμβολές. Σε περίπτωση που αυτή η συσκευή προκαλέσει παρεμβολές

στη λήψη ραδιοφωνικών ή τηλεοπτικών σταθμών, πράγμα που μπορεί να διαπιστωθεί από το σβήσιμο και την επαναλειτουργία των συσκευών αυτών, ο χρήσης πρέπει να αποκαταστήσει τις βλάβες με τη βοήθεια των ακόλουθων μέτρων:

Νέος προσανατολισμός ή μετακίνηση της κεραίας λήψης.

Αύξηση απόστασης μεταξύ συσκευής και δέκτη.

Συμβουλευτείτε τον έμπορό σας ή έναν έμπειρο τεχνικό ραδιοφώνων και τηλεοράσεων.

ΥΠΟΔΕΙΞΗ

Τροποποιήσεις ή μετατροπές, που δεν έχουν επιτραπεί ρητά από τη Hilti, μπορεί να περιορίσουν το δικαίωμα του χρήστη να θέσει σε λειτουργία τη συσκευή.

11 Δήλωση συμμόρφωσης ΕΚ (πρωτότυπο)

Περιγραφή:	Τηλεχειριστήριο / δέκτης λείζερ
Περιγραφή τύπου:	PMA 30
Έτος κατασκευής:	2006

Δηλώνουμε ως μόνοι υπεύθυνοι, ότι αυτό το προϊόν ανταποκρίνεται στις ακόλουθες οδηγίες και πρότυπα: 2006/95/ΕΚ, 2004/108/ΕΚ, 2011/65/ΕΕ.

**Hilti Corporation, Feldkircherstrasse 100,
FL-9494 Schaan**



Paolo Luccini
Head of BA Quality and Process
Management
Business Area Electric Tools &
Accessories
01/2012



Matthias Gillner
Executive Vice President
Business Area Electric
Tools & Accessories
01/2012

Τεχνική τεκμηρίωση στην:

Hilti Entwicklungsgesellschaft mbH
Zulassung Elektrowerkzeuge
Hiltistrasse 6
86916 Kaufering
Deutschland



Hilti Corporation

LI-9494 Schaan

Tel.: +423 / 234 21 11

Fax: +423 / 234 29 65

www.hilti.com

Hilti = registered trademark of Hilti Corp., Schaan

W 3276 | 0313 | 00-Pos. 1 | 1

Printed in Germany © 2013

Right of technical and programme changes reserved S. E. & O.

381767 / A4

